

**SIGMA****PUMPY**

SIGMA 1868, spol. s r. o.

Zanurzeniowa pompa osadowa

# 32-GFTU

## Zastosowanie

Zanurzeniowa pompa osadowa typu 32-GFTU jest przeznaczona do pompowania zanieczyszczonych wód odpadowych, kału i osadów z całkowitą zawartością suchej masy maksymalnie 10 % części wagowych, zawierających drobne materiały jak np. papier, ścieki z ulic, ewentualnie mniejsze ilości gliny, popiołu, piasku, drobnych odłamków drewna itd.

Temperatura maksymalna pompowanej cieczy ..... 40 stopni Celsjusza  
 Temperatura maksymalna środowiska pracy ..... 40 stopni Celsjusza  
 Dozwolony zakres pH pompowanej cieczy ..... 6,5–7,5 pH  
 Gęstość maksymalna pompowanej cieczy ..... 1050 kg.m<sup>3</sup>  
 Zanurzenie maksymalne zestawu pomp przy gęstości 1000 kg.m<sup>3</sup> ..... 10 m

Prosta obsługa, odpowiednie rozmiary sprawiają, że pompa jest właściwa do użycia w domkach jednorodzinnych, ogrodach i domkach letniskowych. Sprawdza się również w obiektach przemysłowych, zwłaszcza do pompowania miejsc, gdzie nie można użyć pomp rozmiarowo większych.

**Pompa nie może być używana podczas pracy w środowisku narażonym na wybuch!**

**Kabel zasilający nie może zetknąć się z wodą, która zawiera oleje i węglowodory!**

## Konstrukcja

Pionowa pompa jednostopniowa typu 32-GFTU jest połączona z silnikiem elektrycznym wspólnym wałem i w ten sposób tworzy jedną zamkniętą całość. Wirnik silnika elektrycznego jest umieszczony w łożyskach walcowych smarowanych poprzez wannę olejową.

Wbudowany silnik elektryczny jest asynchroniczny na prąd naprzemienny. Kabel zasilający jest doskonale uszczelniony przed wniknięciem pompowanej wody w specjalnym wyjściu. Przed wniknięciem wody z części hydraulicznej silnik jest chroniony zaworem mechanicznym z ciągłym smarowaniem olejowym i smarowaniem z wanny olejowej.

## Wykonanie

Główne części pompy są wykonane z następujących materiałów:

Wirnik	– żeliwo szare
Skrzynka pompy	– żeliwo szare
Korpus stojana	– stop aluminium
Wał	– stal nierdzewna
Zawór mechaniczny	– stop węglików spiekanych
Pierścienie uszczelniające „O”	– guma

## Wyposażenie – oprzyrządowanie

1. Kabel zasilający (silnik – bezpiecznik) o długości 10 metrów
2. Bezpiecznik silnikowy (2,5–4A)
3. Kabel (bezpiecznik – sieć) o długości 3 metrów
4. Widełki typu IV 1643

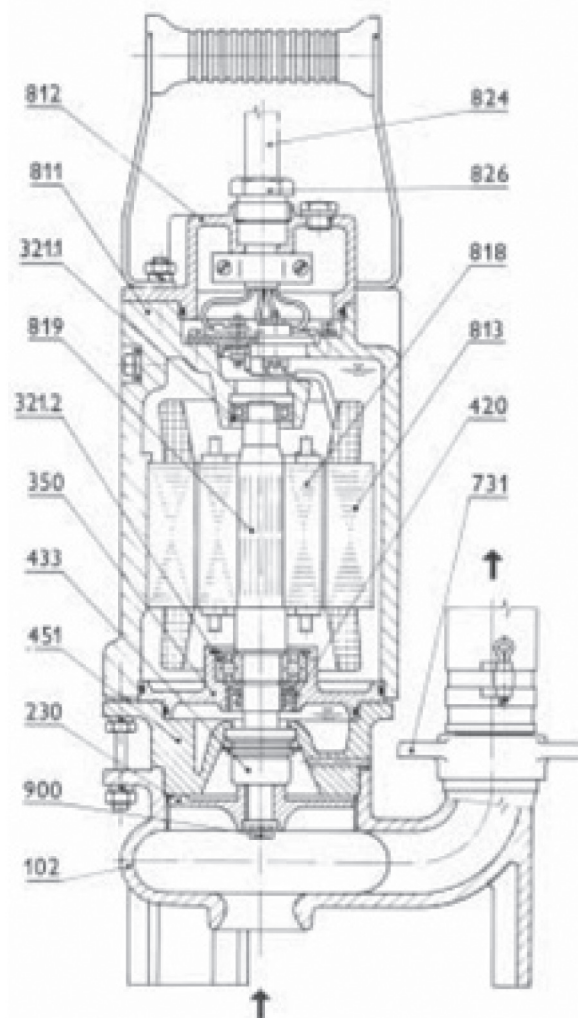

Numeracja pozycji według DIN 24 250

102 – spirala	811 – korpus stojana
230 – wirnik	813 – stojan silnika elektrycznego
321.1 – łożysko	818 – wirnik silnika elektrycznego
321.2 – łożysko	819 – wał
350 – korpus łożyskowy	900 – śruba wirnika
420 – gufero	812 – pokrywa klemy
433 – zawór mechaniczny	824 – kabel
451 – wanna olejowa	826 – śrubka uszczelniająca

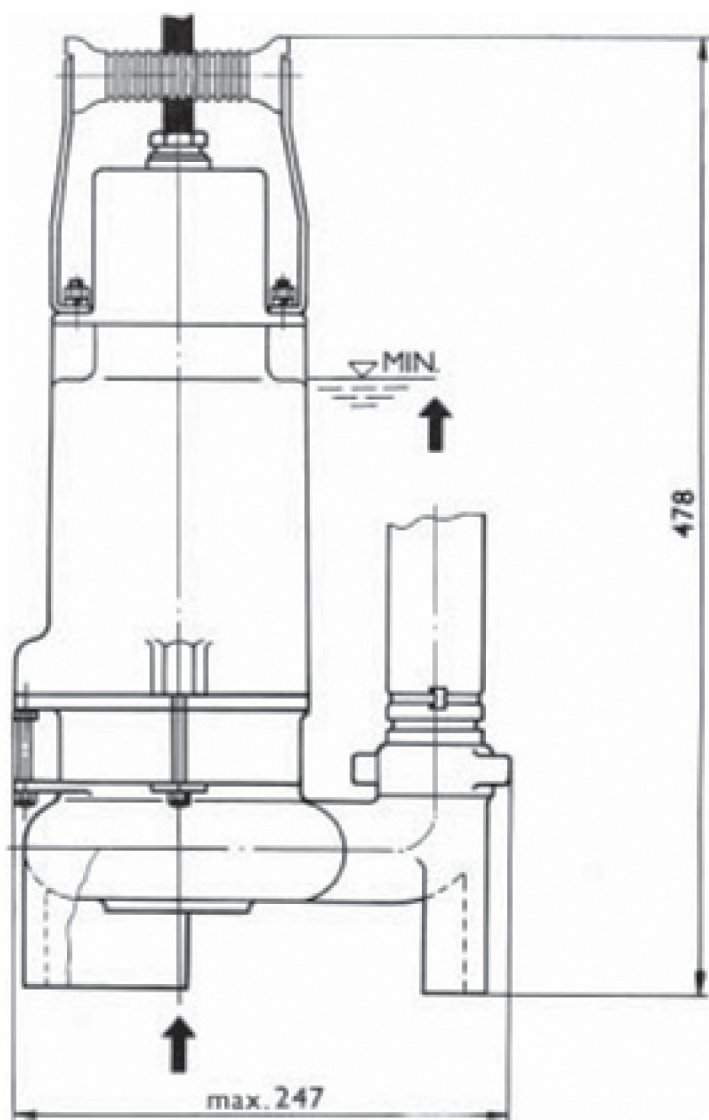
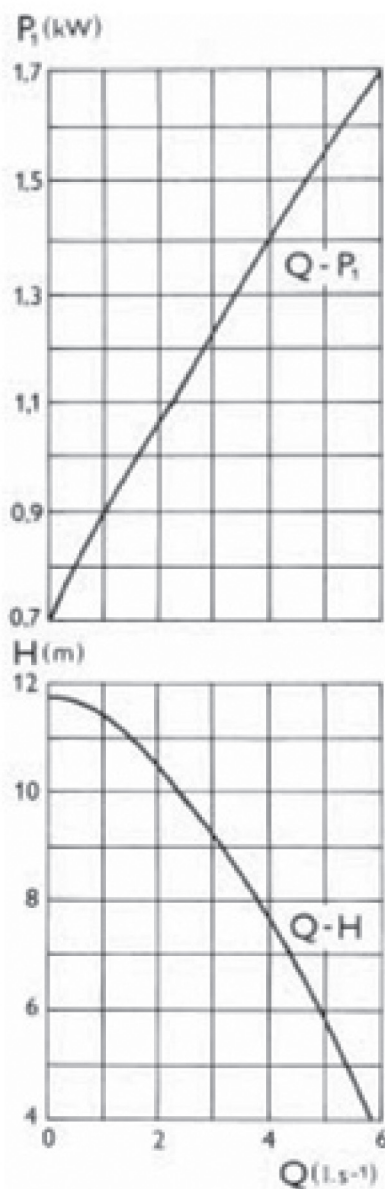

## Dane techniczne

Typ pompy			32-GFTU-105-70
Wirnik/wirujący			wirówé
Przepustowość pompy		(mm)	R 27
Szyjka tłocząca			DN 32 z zewnřtrznym zwojem G1½"
Silnik elektryczny			jednofunkcyjny
Moc znamionowa	$P_2$	(kW)	1,1
Izolacja i obudowa			Tř. F IP 68 $\nabla$ 10m
Napięcie	U	(V)	400
Częstotliwość	f	(Hz)	50
Ilość faz			3
Maksymalny prąd przeciążeniowy	I	(A)	3,0
Obroty	n	(min <sup>-1</sup> )	2840
Kabel zasilający (silnik, bezpiecznik)	H07 RN-F	(mm <sup>2</sup> )	4x1,5
Kabel (bezpiecznik, sieć)	CGSG	(mm <sup>2</sup> )	4x0,75
Waga bez oprzyrządowania	m	(kg)	17

SIGMA 1868 spol. s r. o.  
 J. Sigmunda 79  
 783 50 Lutín  
 Czech Republic

Tel.: +420 585 651 302  
 Fax: +420 585 651 339  
 www.sigma1868.cz  
 www.sigmapumpy.com